

**DA7104W-TAM (White),
DA7104B-TAM (Black)**

5 Piece Traditional Pedestal Dining Set

Weight Limit: 50 lb / 23 kg (Table)
Weight Limit: 250 lb / 113 kg (Chair)

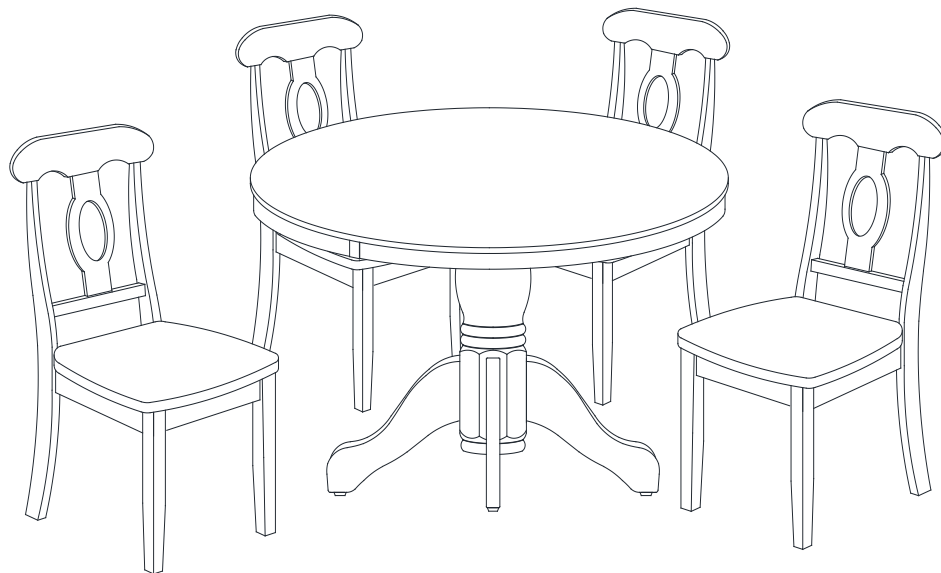

Thank you for purchasing from Dorel!

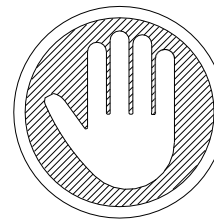

**Questions, concerns, missing parts?
CONTACT OUR CUSTOMER SERVICE DEPARTMENT
BEFORE RETURNING PRODUCT TO THE RETAILER.**



If parts are missing or damaged, we will gladly ship your replacement parts free of charge.

Visit www.dhpfurniture.com/eng/replacement-parts
or call Toll-Free **1-800-267-1739**.

You can also chat with us at www.dhpfurniture.com

Date of Purchase

Lot Number (TAKEN FROM CARTON)

| | | |
|---|---|---|
|  | <p>VISIT THE DHP HELP CENTER FOR ASSEMBLY VIDEOS AND MORE! helpcenter.dhpfurniture.com OR SCAN ME TO THERE ! </p> |  |
|---|---|---|

⚠ THIS INSTRUCTION BOOKLET CONTAINS IMPORTANT SAFETY INFORMATION. PLEASE READ AND KEEP FOR FUTURE REFERENCE.

Limited 1 year Warranty

Dorel warrants this product to be free from defects in material and workmanship and agrees to remedy any such defect. This warranty covers one year from the date of original purchase from authorized retailers. This is solely limited to the repair or replacement of defective parts and assembly labor is not included.

This warranty does not apply to any product which has been improperly assembled, subjected to misuse or abuse or which has been altered or repaired in any way. The warranty does not cover wearing, tearing, fading or splitting of the fabric (where applicable). Liability for consequential damages is excluded to the extent exclusion is permitted by law. This warranty gives you specific legal rights and you may also have other rights which vary from state to state or province to province.

To obtain warranty service, purchaser must present original bill of sale. Components repaired or replaced are warranted through the remainder of the original warranty period only. The defective components will be repaired or replaced without charge, subject to the terms and conditions described above.

Visit www.dhpfurniture.com to view the limited warranty valid in the U.S. and Canada.

Contact Us!

For help with assembly, identifying parts, product information or to order parts, please contact us:



www.dhpfurniture.com



cs@dhpfurniture.com



1-800-267-1739

Monday to Friday 9 am to **9** pm (Eastern Time)
Saturday 10 am to **6:30** pm (Eastern Time)
Sunday 11 am to **7** pm (Eastern Time)



DHP Consumer Services

12345 Albert Hudon, Suite 100,
Montreal, Quebec H1G 3L1

Read Before Beginning Assembly

- Work in a spacious area and near where the unit will be used, preferably on a carpet, or use a piece of the cardboard packaging to protect your floor and product.
- Make sure all parts are included. Most parts are labeled or stamped on the raw edge.
- Read each step carefully. It is very important that each step of the instructions is performed in the correct order. If these steps are not followed in sequence, assembly difficulties will occur.
- This product may contain small components. Please ensure that they are kept away from small children.
- This product is designed for home use and is not intended for commercial use.

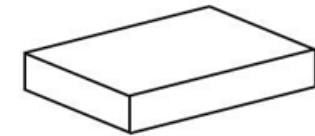
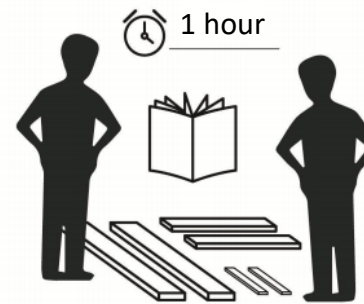

This product is packaged in
1 carton

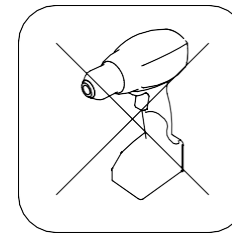

Do NOT use
powertools

Tools required (not included)

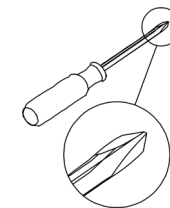

Phillips head screwdriver

PARTS (TABLE)

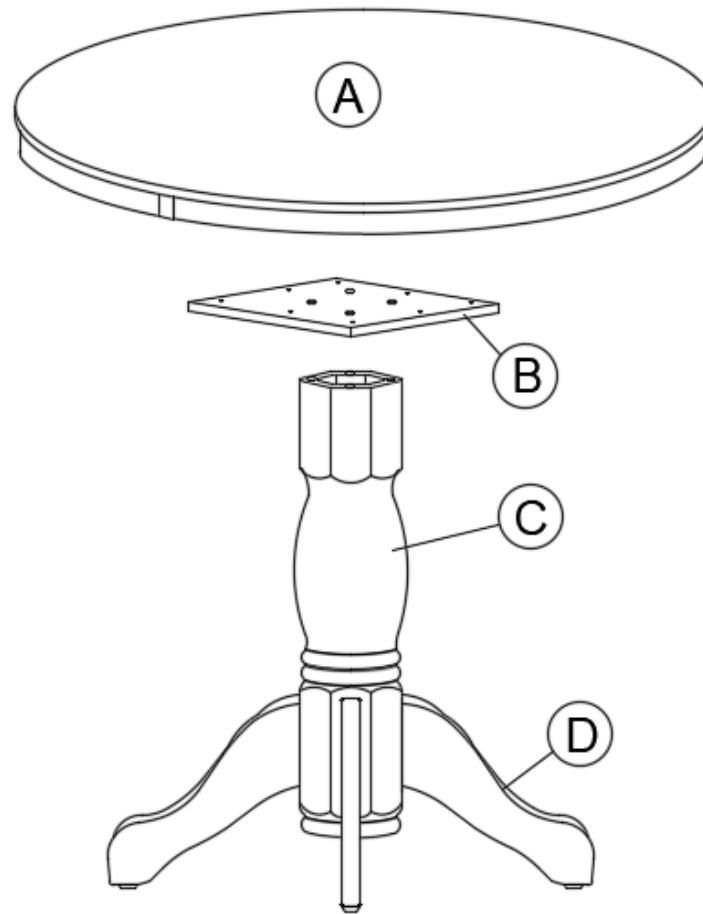

PARTS (CHAIR)

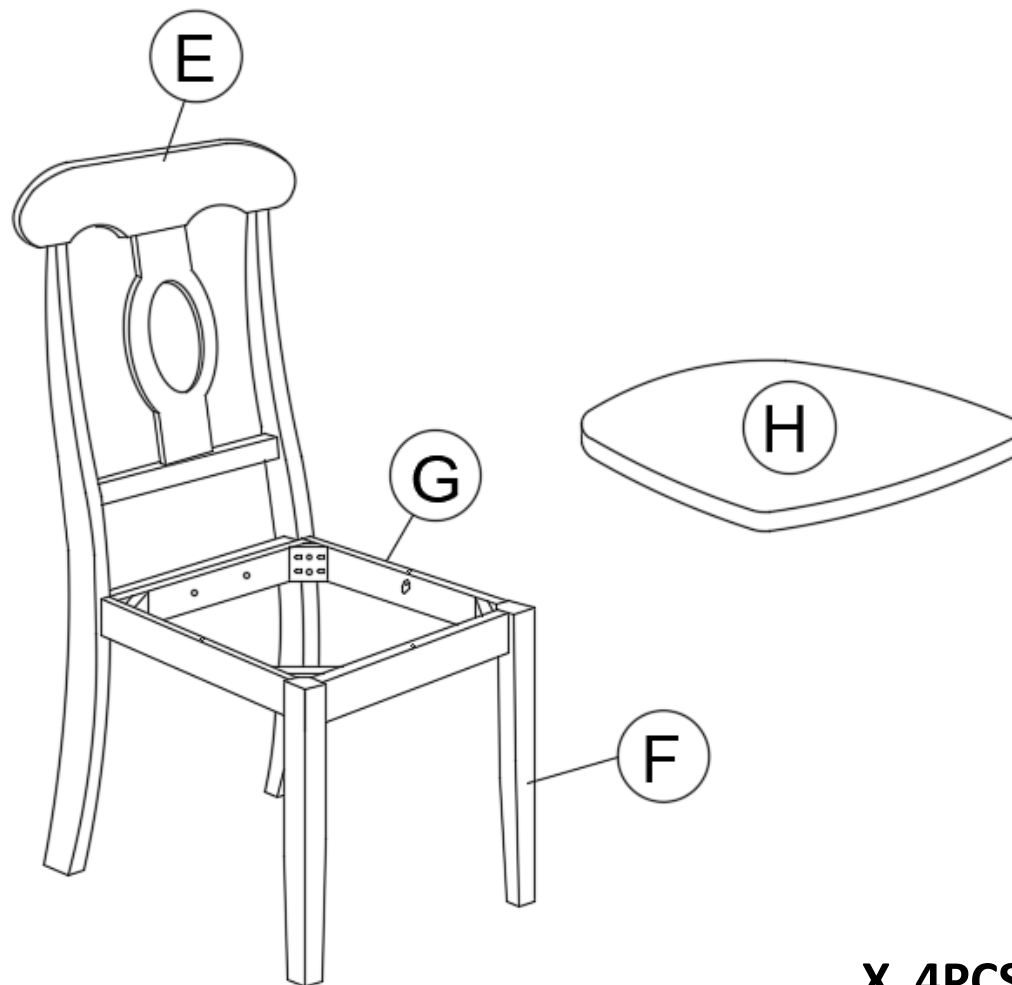

X 4PCS

PARTS LIST (TABLE)

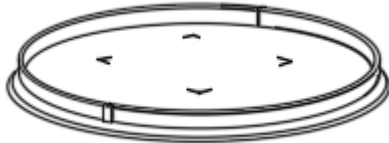
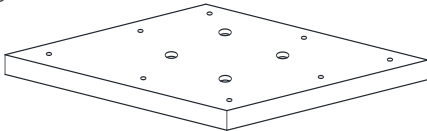
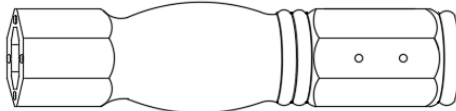
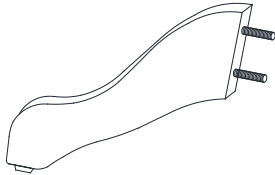
| | | |
|---|--|---|
|  |  |  |
| A Table Top 1 PC | B Table Base panel 1 PC | C Center Post 1 PC |
|  | | |
| D Leg 4 PCS | | |

| PART NUMBER | | | |
|-------------|------------------|------------------------|------------------------|
| PART LABEL | DESCRIPTION | DA7104W-TAM (White) | DA7104B-TAM (Black) |
| A | Table Top | T711840 | T711920 |
| B | Table Base Panel | T711850 | T711930 |
| C | Center Post | T711860 | T711940 |
| D | Leg | T711870 | T711950 |



⚠ Each part has a unique part number. Please reference the appropriate part number when contacting customer service for replacement parts.

⚠ Before throwing any packaging, please verify all contents and make sure you have received all the parts listed above!

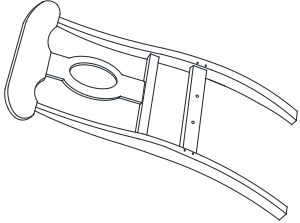
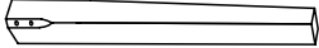
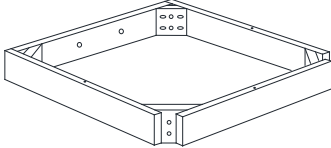
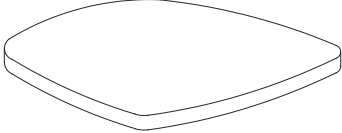





PARTS LIST (CHAIR)

| | | |
|---|--|---|
|  |  |  |
| Back Frame 4 PCS | Front Leg 8 PCS | Seat Frame 4 PCS |
|  | | |
| Seat Board 4 PCS | | |

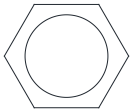
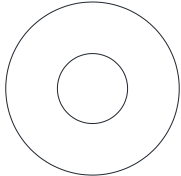
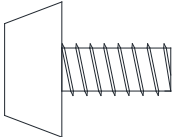
| PART NUMBER | | | |
|-------------|-------------|------------------------|------------------------|
| PART LABEL | DESCRIPTION | DA7104W-TAM (White) | DA7104B-TAM (Black) |
| E | Back Frame | T711880 | T711960 |
| F | Front Leg | T711890 | T711970 |
| G | Seat Frame | T711900 | T711980 |
| H | Seat Board | T711910 | T711990 |

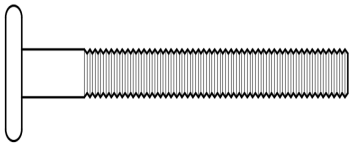
-  Each part has a unique part number. Please reference the appropriate part number when contacting customer service for replacement parts.
-  Before throwing any packaging, please verify all contents and make sure you have received all the parts listed above!

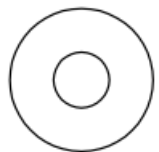
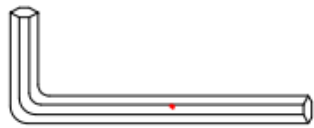
HARDWARE LIST (TABLE AND CHAIR)

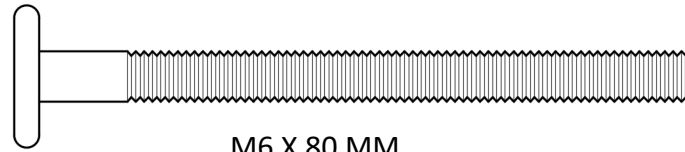
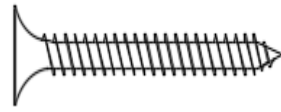
| | | | |
|--|---|--|---|
| 1  5/16" | 2  5/16 " X 21 MM | 3  M6 X 20 MM | 4  12.8MM |
| HEX NUT X 8 PCS | FLAT WASHER X 8 PCS | ADJUSTERS BOLT X 4 PCS | WRENCH X 1 PC |
| 5  M6 X 40 MM | 6  1/4 " X 12 MM | 7  1/4 " X 18 MM | 8  M4 |
| BOLT X 12 PCS | SPRING WASHER X 44 PCS | FLAT WASHER X 40 PCS | ALLEN KEY X 1 PC |
| 9  M6 X 70 MM | 10  M6 X 80 MM | | 11  M4 X 32 MM |
| BOLT X 16 PCS | BOLT X 16 PCS | | SCREW X 20 PCS |

Hardware Pack

| | |
|--|--|
| DA7104W-TAM (White) DA7104B-TAM (Black) | <input type="checkbox"/> HP# : TDA7104W-TAM-00 |
|--|--|

! Please do not completely tighten all the hardware, until the entire assembly is complete, unless otherwise indicated in the step-by-step instructions.

! The screw(s), bolt(s) to be used at each step are shown in actual size in the lower right corner of the page.

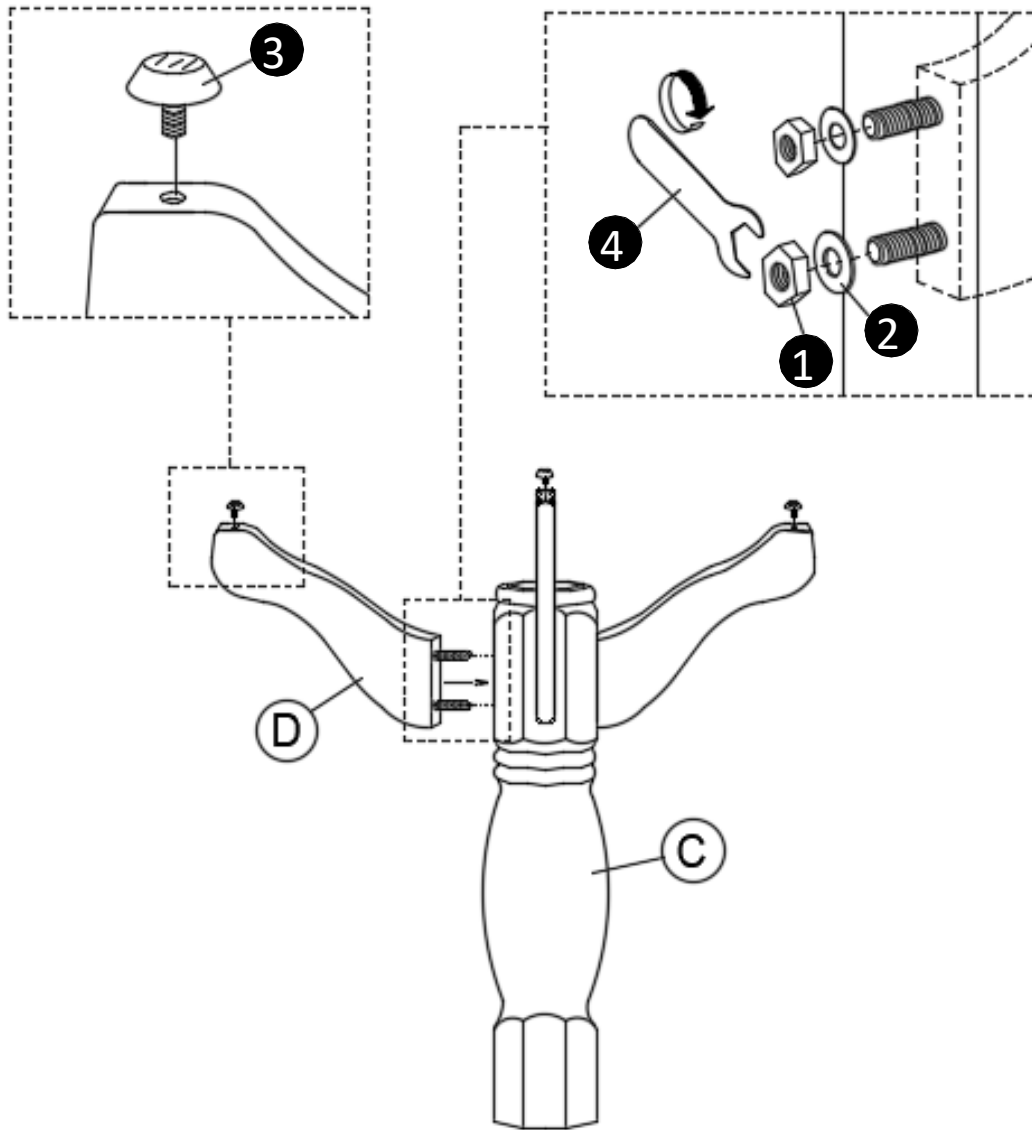

Step 1

Attach legs **D** x 4 to center post **C** with hex nuts **1** and flat washers **2**.
Use wrench **4** to tighten the hex nuts.

Insert levelers **3** to legs **D** x 4.

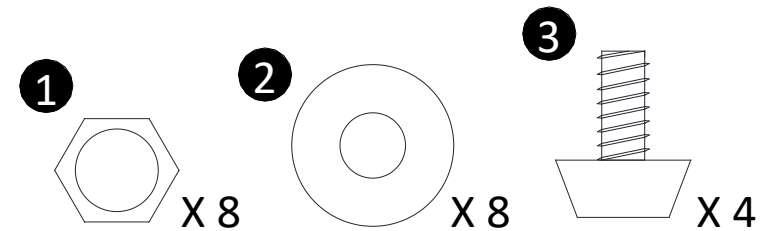

Step 2

Attach table base panel **B** to center post **C** with bolts **5** and spring washers **6**.

Use Allen key **8** to tighten the bolts.

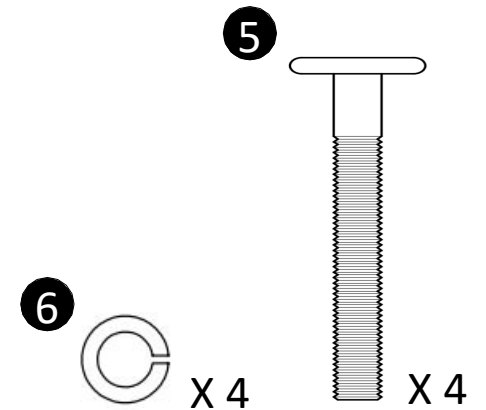
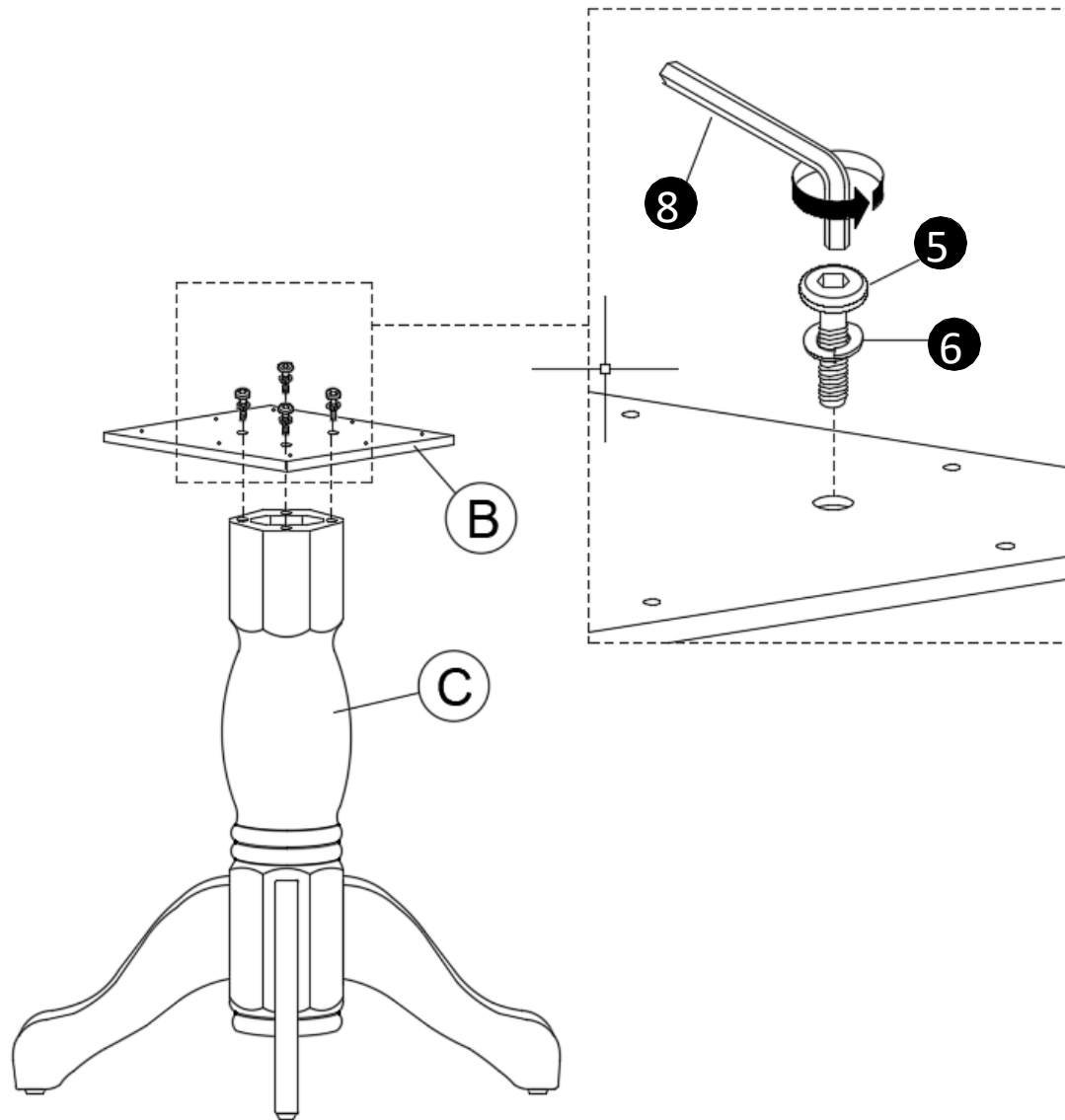

Step 3

Attach table base panel **B** to table top **A** with screws **11**. Use a Philips head screwdriver to tighten all the screws.

NOTE : Make sure the table top **A** is placed on a clean and flat surface.

Tighten fully all the bolts before turning the table upright.

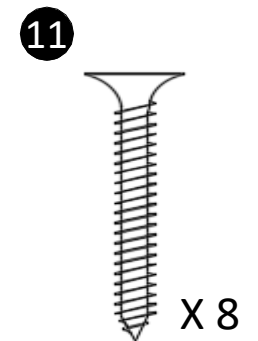
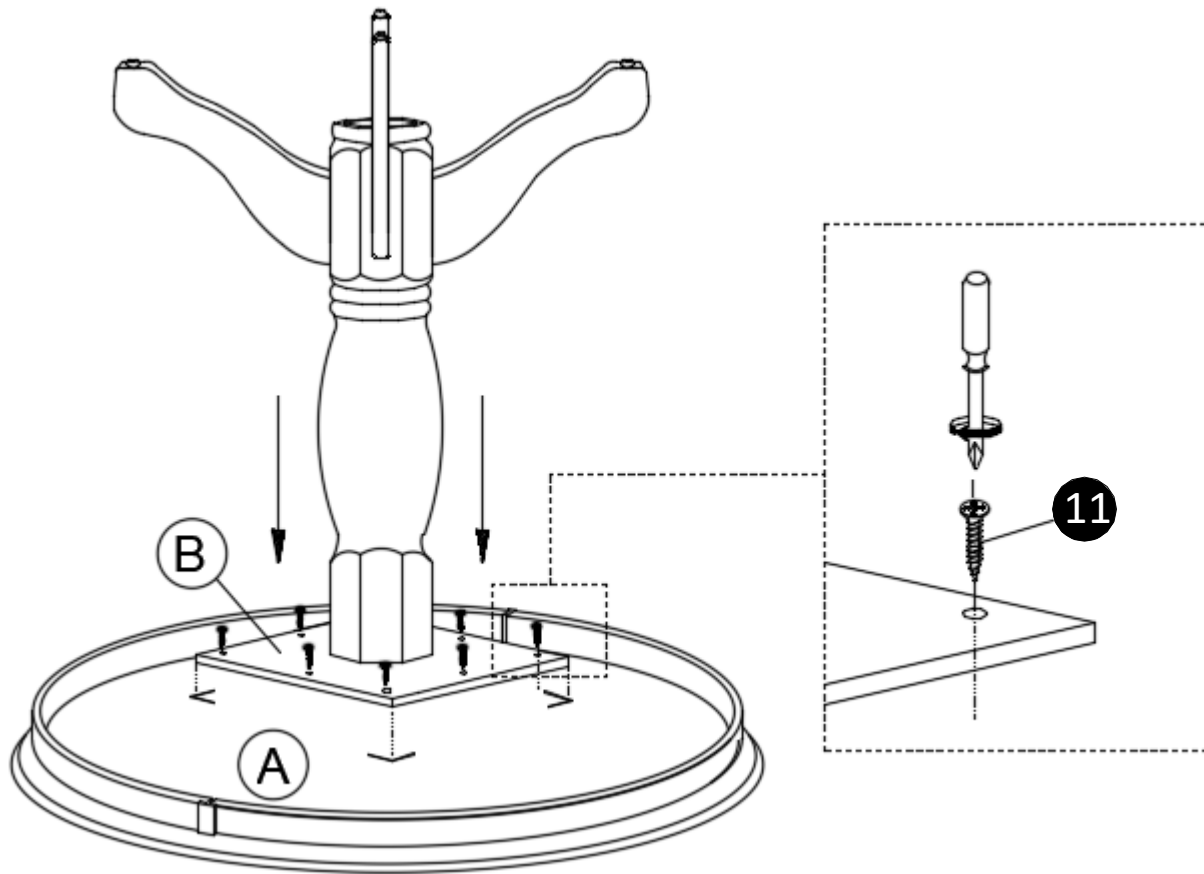

Step 4

Attach seat frame **G** to back frame **E** with bolts **5**, spring washers **6** and flat washers **7**, use Allen key **8** to tighten the bolts.

Please make sure all four holes are well aligned.

NOTE : Do not fully tighten the bolts. Loose bolts will facilitate the assembly during the following steps.

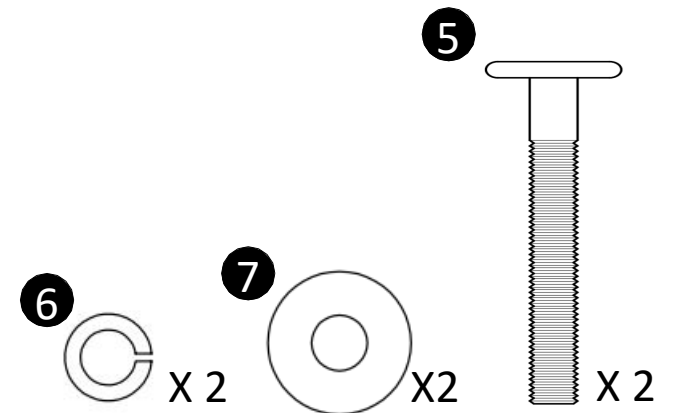
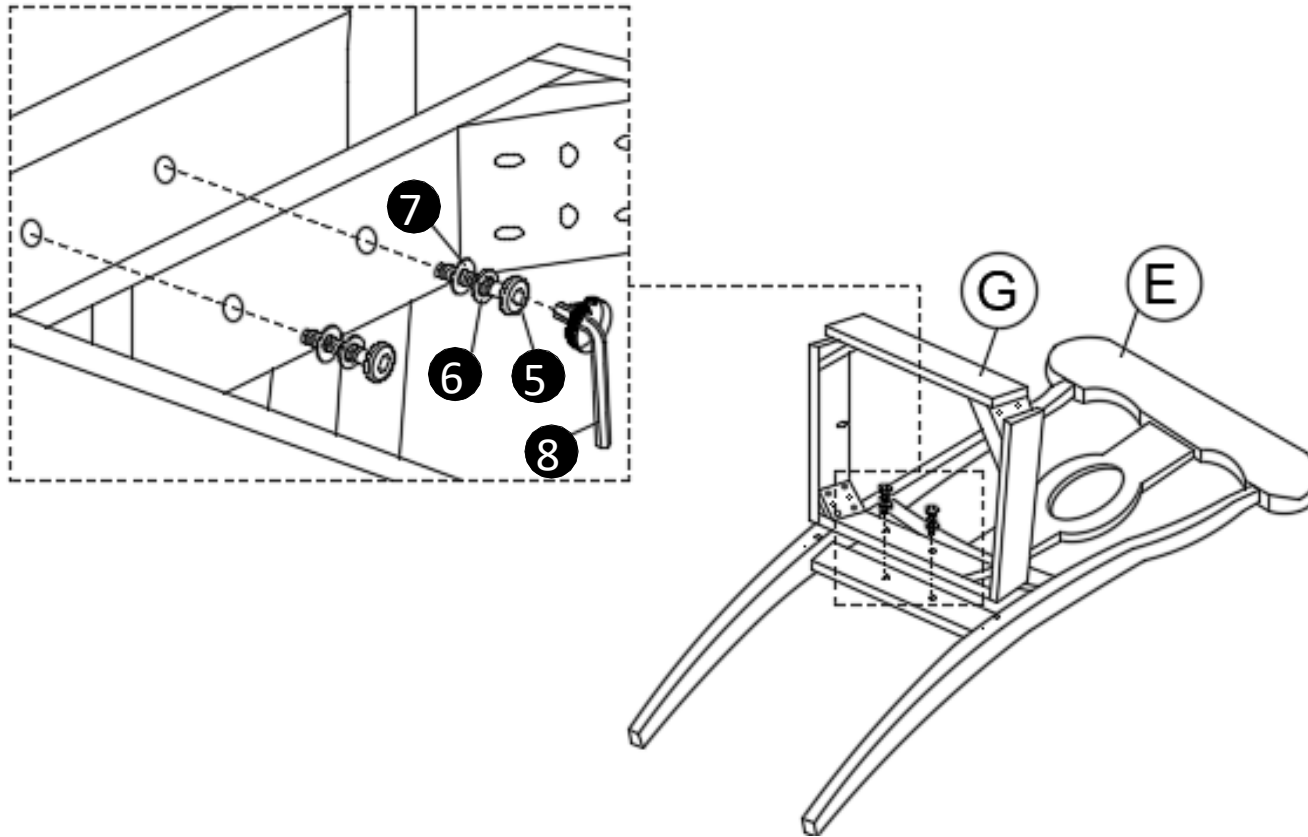

Step 5

Attach bolts ⑩, spring washers ⑥ and flat washers ⑦. Use the Allen key ⑧ to tighten the bolts.

NOTE : Do not fully tighten the bolts. Loose bolts will facilitate the assembly during the following steps.

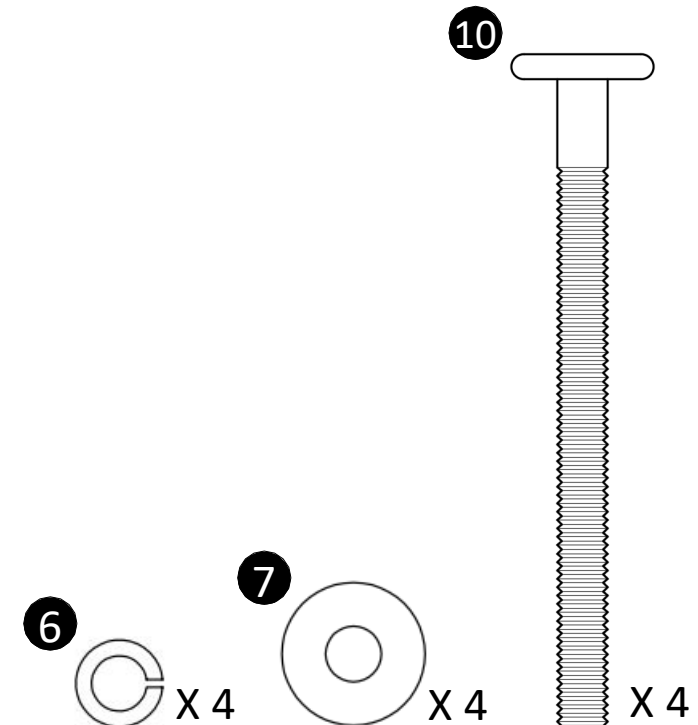
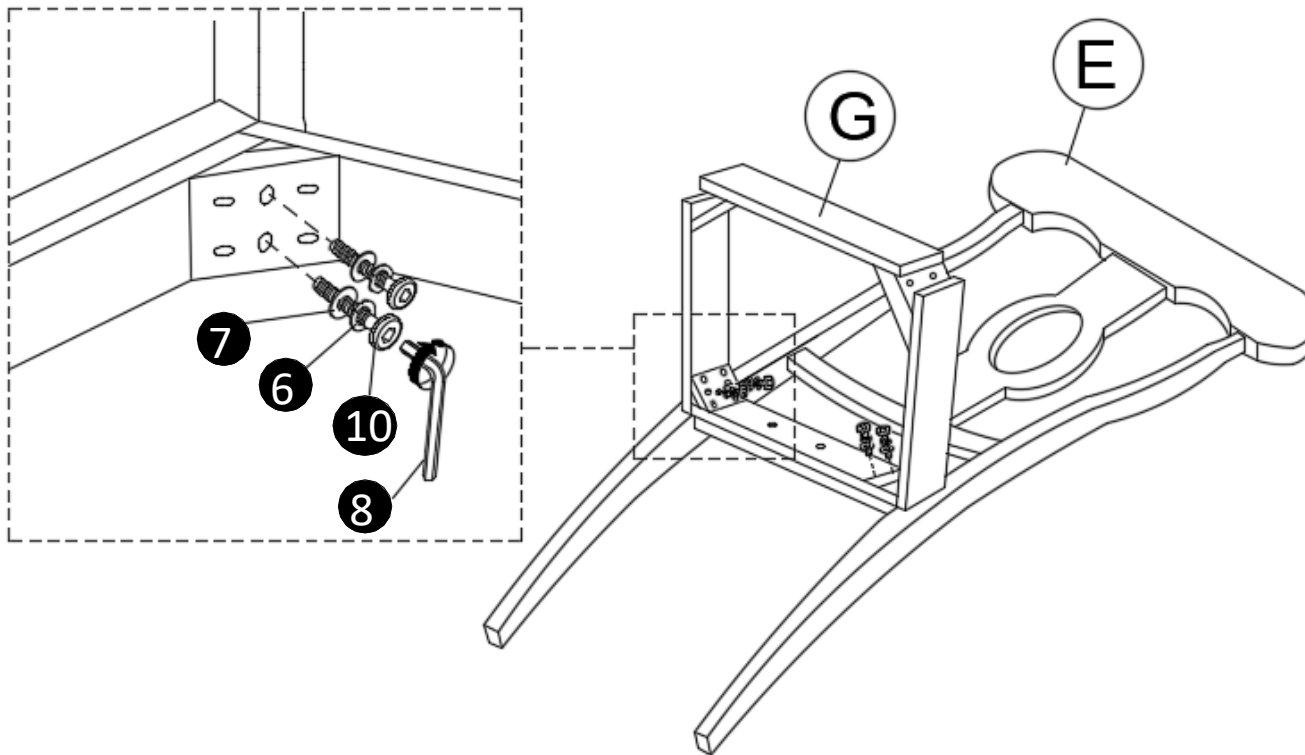

Step 6

Attach front legs **F** x 2 with bolts **9**, spring washers **6** and flat washers **7** to seat frame **G**. Use Allen Key **8** to tighten the bolts.

NOTE : Make sure the front legs **F** are FLUSH with the upper seat frame **G**, then tighten all the bolts.

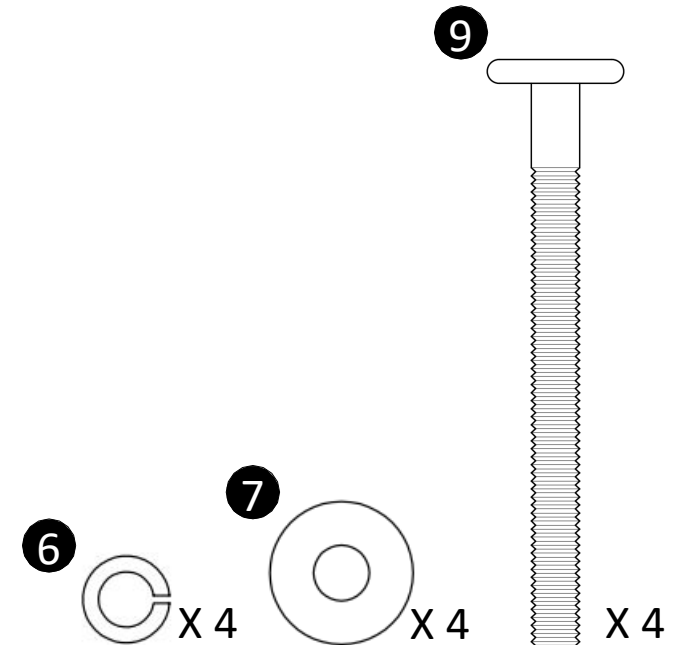
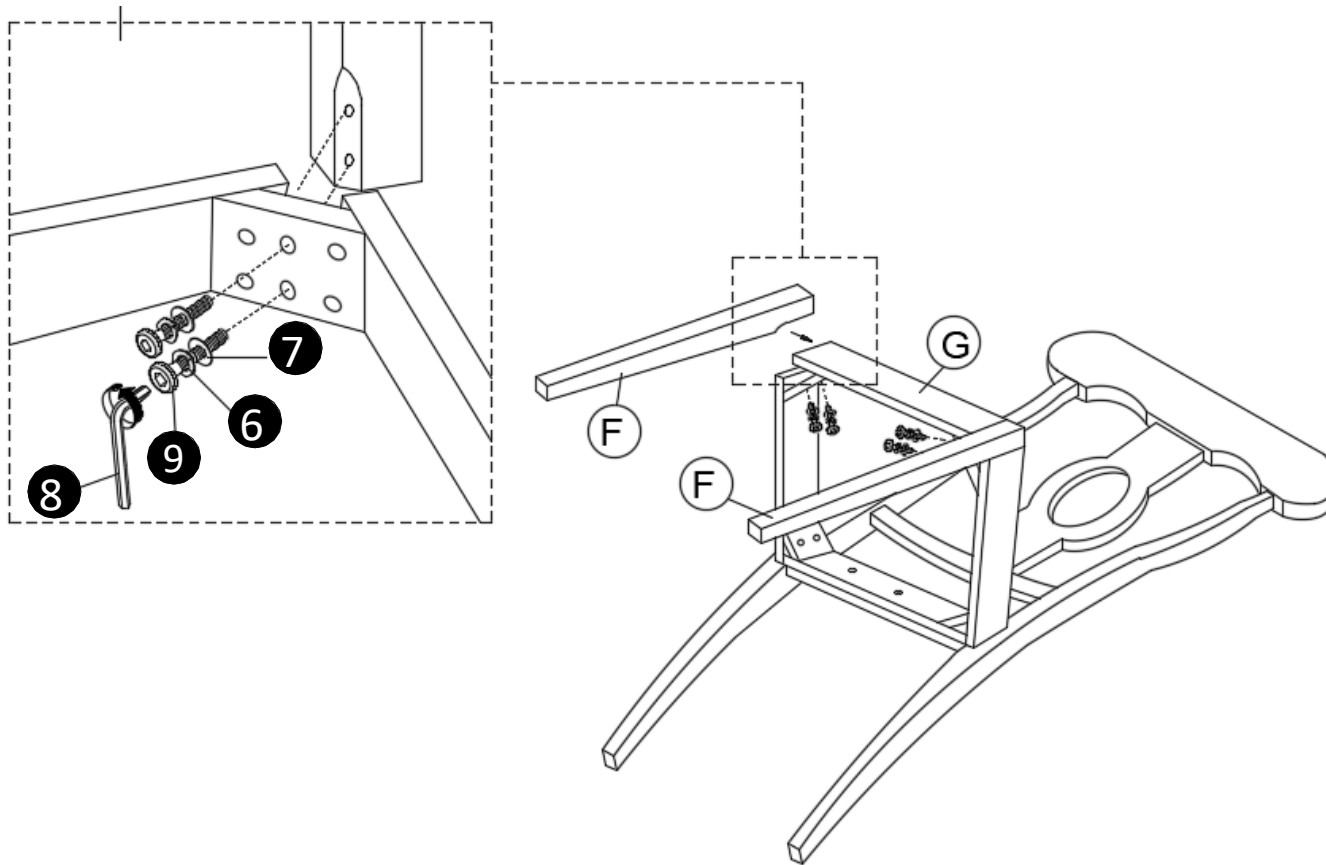

Step 7

Attach seat board **H** to seat frame **G** with screw **11**, use Philips head screwdriver to tighten all the screws.

NOTE : Make sure the seat board **H** is fixed in the right direction.

Repeat **step 4 to step 7** with the other chairs.

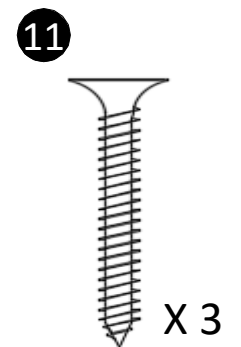
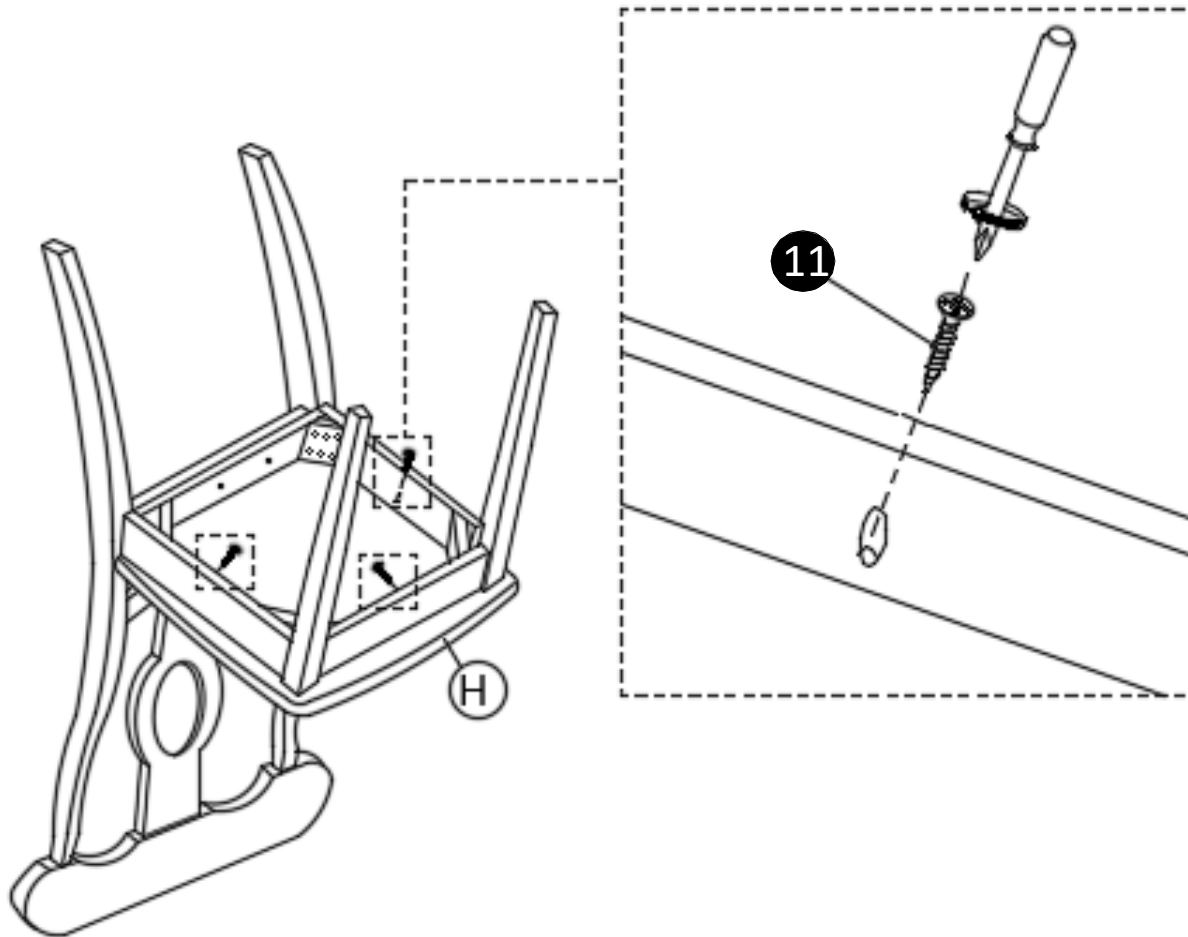

⚠ CAUTION: This unit is intended for use only with the products and/or maximum weights indicated. Use with other products and/or products heavier than the maximum weights indicated may result in instability or cause possible injury.



⚠ Weight Limit: 100 lb / 23 kg (Table)
Weight Limit: 250 lb / 113.kg (Chair)

Helpful Hints

- Move your new furniture carefully, with two people lifting and carrying the unit to its new location.
- Your furniture can be disassembled and reassembled to move.
- Clean the product with a soft damp cloth. **DO NOT** use harsh chemicals or abrasive cleaners.
- Check bolts and nuts periodically and tighten if necessary.

That's it ! You've finished assembling your **5 Piece Traditional Pedestal Dining Set!**

DA7104W-TAM (Blanco)
DA7104B-TAM (Negro)

Juego de comedor de 5 piezas

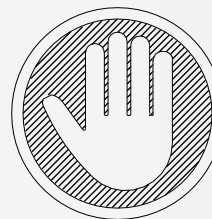

Preguntas, inquietudes, partes que faltan? CONTACTE NUESTRO DEPARTAMENTO DE SERVICIO AL CLIENTE ANTES DE DEVOLVER EL PRODUCTO A LA TIENDA.

Si le faltan piezas o las que se incluyen están dañadas, con mucho gusto le enviaremos sus piezas de reemplazo sin cargo extra.

Visite www.dhpfurniture.com/spa/replacement-parts, llame gratis al **1-800-267-1739** o chatea con nosotros al www.dhpfurniture.com

Fecha de compra

Número de lote



Gracias por tu compra Dorel!

Información sobre la garantía

Dorel garantiza que este producto está libre de defectos de material y mano de obra y se compromete a remediar cualquier defecto de este tipo. Esta garantía cubre 1 año a partir de la fecha de compra original. Esta garantía es válida solamente con presentación de una prueba de compra. Esto se limita a la reparación o reemplazo de componentes defectuosos del mueble y no se incluye ningún trabajo de ensamblaje.

Esta garantía no se aplica a ningún producto que haya sido mal ensamblado, sujeto a mal uso o abuso, o que haya sido alterado o reparado de cualquier manera. Cualquier uso, rotura o pérdida de color de la tela no están incluidos en esta garantía (donde corresponda). Esta garantía le da derechos legales específicas y usted puede también tener otros derechos que varían de estado a estado o de provincia a provincia.

Para obtener el servicio de garantía, debe presentar la factura original de su compra. Los componentes reparados o reemplazados están garantizados durante el periodo original de la garantía. Las partes defectuosas serán reparadas o reemplazadas sin cargo extra y sujetas a los términos y condiciones descritos anteriormente. Visite www.dhpfurniture.com para ver la garantía limitada válida en E.U. y Canadá.

Precauciones

- Este producto está diseñado para uso doméstico y no para uso comercial.
- **ADVERTENCIA PARA NIÑOS PEQUEÑOS** - Este producto contiene componentes pequeños. Por favor asegúrese de que las piezas estén fuera del alcance de los niños.
- No utilice herramientas eléctricas para ensamblar su mueble. Este tipo de herramientas pueden rasgar o dañar las partes.



ESTE INSTRUCTIVO CONTIENE INFORMACION **IMPORTANTE** DE SEGURIDAD. POR FAVOR LEA Y GUARDE PARA SU REFERENCIA FUTURA.

Lea antes de comenzar a ensamblar

- Llame a nuestro número gratuito si necesita asistencia.
- Trabaje en un área espaciosa y cerca de donde su producto será utilizado, preferiblemente sobre una alfombra o utilice el cartón del empaque para proteger su piso y su producto.
- **El número de personas recomendadas para el montaje de este producto es: 2** (sin embargo es recomendable contar con ayuda adicional).
- **Tiempo estimado de ensamble es 1 hora.**
- Asegúrese de que todas las partes están incluidas. La mayoría de las partes están etiquetadas o selladas en los bordes.
- Lea cada paso cuidadosamente. Es muy importante que cada paso de las instrucciones sea realizado en el orden correcto. Si estos pasos no se siguen en secuencia, pueden ocurrir dificultades durante el ensamblado.

¡Contáctenos!

Para solicitar ayuda con el ensamblaje, identificación de partes, información del producto o simplemente ordenar otras partes, diríjase a:

- Chatea con nosotros : www.dhpfurniture.com
 - cs@dhpfurniture.com
 - 1-800-267-1739
- Lunes - Viernes / **9 am - 9 pm** (hora del este)
Sábado / **10 am - 6:30 pm** (hora del este)
Domingo / **11 am - 7 pm** (hora del este)
DHP Servicios al Cliente
12345 Albert Hudon, Suite 100, Montreal, Quebec, Canada, H1G 3L1

Partes

Piezas de reemplazo, visite www.dhpfurniture.com/spa/replacement-parts

IMPORTANTE: La lista de números de piezas que aparece a continuación es exclusiva de su producto. Por favor, manténgalo a mano cuando solicite piezas de repuesto.

 Todo se incluye en **1** caja(s) grande(s)!

 Antes de deshacerse de las cajas de cartón, asegúrese de que estén vacías. También confirme que ha recibido todos los componentes necesarios para el ensamblaje al compararlos con la tabla de piezas indicadas en la sección en inglés.

Paquete de componentes

DA7104W-TAM (Blanco)
DA7104B-TAM (Negro)

HP# : TDA7104W-TAM-00

 **Nota:** Por favor apriete completamente los pernos durante el ensamblaje, apriételes en la última etapa del ensamblaje, a menos que este indicado específicamente en alguna etapa de las instrucciones.

 Los tornillo(s), perno(s) que se utilizan en cada paso se muestran en tamaño real en la esquina inferior derecha de cada página.

NUMERO DE PIEZAS

| ETIQUETAS DE PIEZAS | DESCRIPCIÓN | DA7104W-TAM (Blanco) | DA7104B-TAM (Negro) |
|---------------------|-----------------------|----------------------|---------------------|
| A | Tablero de mesa | T711840 | T711920 |
| B | Panel de base de mesa | T711850 | T711930 |
| C | Poste Central | T711860 | T711940 |
| D | Pierna | T711870 | T711950 |
| E | Marco trasero | T711880 | T711960 |
| F | Pata delantera | T711890 | T711970 |
| G | Marco del asiento | T711900 | T711980 |
| H | Tablero de asiento | T711910 | T711990 |

Instrucciones

 El destornillador Phillips no está incluido.

Paso 1

Conecte **D** x 4 a **C** con ① y ② . Utilice ④ para ① .
Inserte ③ en **D** x 4.

Paso 2

Fije **B** a **C** con ⑤ y ⑥ . Utilice ⑧ para apretar.

Paso 3

Conecte **B** a **A** con ⑪ , use un destornillador de cabeza Philips para apretar.

NOTA: Asegúrese de que **A** esté colocado sobre una superficie limpia y plana.

Apriete completamente todos los tornillos antes de poner la mesa en posición vertical.

Paso 4

Fije el armazón del asiento **G** al armazón trasero **E** con ⑤ , ⑥ y ⑦ , use ⑧ para apretar los pernos. Asegúrese de que los cuatro agujeros estén bien alineados.

NOTA: No apriete completamente los pernos. Los tornillos sueltos facilitarán el montaje durante los siguientes pasos

Paso 5

Fije ⑩, ⑥ y ⑦. Utilice ⑧ para apretar.

NOTA: No apriete completamente los pernos. Los tornillos sueltos facilitarán el montaje durante los siguientes pasos.

Paso 6

Adjunte **F** x 2 con ⑨, ⑥, ⑦ a **G**. Use ⑧ para apretarlo.

NOTA: Asegúrese de que las patas de la silla estén **ALINEADOS** con la parte superior de **G**, luego apriete todos los pernos.

 Límite de peso: 50 lb / 23 kg (Mesa)
Límite de peso: 250 lb / 113 kg (Silla)

Paso 7

Fije **H** a **G** con ⑪ , use un destornillador Phillips para apretar todos los tornillos.

NOTA: Asegúrese de que **H** esté fijada en la dirección correcta.

Para las otras sillas. repita el **paso 4** al **paso 7**.

Consejos útiles

- Mueva sus muebles nuevos con cuidado, se requiere de dos personas para levantar y trasladar su producto a su nueva ubicación.
- Sus muebles se pueden desmontar y volver a ensamblar en caso de mudanza.
- Limpie el producto con un paño suave. NO utilice productos químicos o abrasivos de limpieza.
- Revise los tornillos y tuercas periódicamente y apriételes si es necesario.

PRECAUCIÓN

- Esta unidad está diseñada para ser utilizada únicamente con los productos y/o pesos máximos indicados. Su uso con otros productos y/o productos más pesados que los pesos máximos indicados puede provocar inestabilidad o causar lesiones.

**DA7104W-TAM (Blanc),
DA7104B-TAM (Noir)**

Ensemble de salle à manger 5 pièces

Date d'achat

Numéro de lot

Merci d'avoir acheté un produit Dorel!

Informations sur la garantie

Dorel garantit que ce produit est exempt de tout vice de matériaux et de fabrication et s'engage à remédier à un tel défaut. Cette garantie est valable un an à compter de la date d'achat initiale. Elle se limite uniquement à la réparation ou au remplacement des pièces défectueuses. La main-d'oeuvre nécessaire à l'assemblage n'est pas incluse.

Cette garantie ne s'applique pas aux produits qui ont été mal assemblés, qui ont été soumis à une utilisation abusive ou qui ont subi des modifications ou des réparations. La garantie ne couvre pas l'usure, les déchirures ou la décoloration du tissu (le cas échéant). La responsabilité pour les dommages indirects est exclue quand l'exclusion est autorisée par la loi. Cette garantie vous confère des droits spécifiques légaux. Il se peut que vous bénéficiiez de droits additionnels car ceux-ci peuvent varier selon l'État ou la province.

Pour bénéficier du service de garantie, l'acheteur doit présenter la facture originale. Les composants réparés ou remplacés sont garantis jusqu'à la fin de la période de la garantie initiale uniquement. Les composants défectueux seront réparés ou remplacés sans frais, sous réserve des conditions décrites ci-dessus. Visitez www.dhpfurniture.com pour visionner la garantie limitée valide aux États-Unis et au Canada.

Précautions

- Ce produit est conçu pour un usage domestique et n'est pas destiné à des fins commerciales.
- **AVERTISSEMENT CONCERNANT LES JEUNES ENFANTS:** Ce produit contient des petits composants. S'il vous plaît assurez-vous qu'ils soient gardés loin d'eux.
- Ne pas utiliser d'outils électriques pour assembler votre mobilier. Ce type d'outils risque d'endommager les pièces.

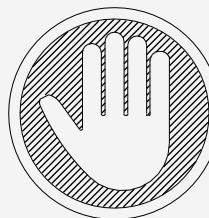

Des questions, des préoccupations ou des pièces manquantes? CONTACTEZ NOTRE SERVICE À LA CLIENTÈLE AVANT DE RETOURNER LE PRODUIT AU DÉTAILLANT.

Si des pièces sont manquantes ou endommagées, nous expédierons volontiers vos pièces de rechange gratuitement.

Visitez www.dhpfurniture.com/eng/replacement-parts, appelez sans frais au **1-800-267-1739** ou clavardez avec nous au www.dhpfurniture.com.



CE FEUILLET CONTIENT DES INFORMATIONS DE SÉCURITÉ **IMPORTANTES**. S'IL VOUS PLAÎT LIRE ET CONSERVER POUR RÉFÉRENCE ULTÉRIEURE.

Avant de commencer l'assemblage

- Si vous avez besoin d'aide, appelez notre service à la clientèle sans frais.
- Travaillez dans un endroit spacieux et près du lieu où l'unité sera utilisée, préférablement sur un tapis, ou sur un morceau de l'emballage, afin de protéger le plancher et le produit.
- **Nombre de personnes recommandées pour l'assemblage : 2** (cependant il est toujours préférable d'être assisté par une personne supplémentaire).
- **Temps estimé d'assemblage : 1 heure**
- Assurez-vous d'avoir bien reçu toutes les pièces. La plupart de celles-ci sont étiquetées ou estampées sur leur côté non fini.
- Lire attentivement chaque étape avant de débiter. Il est très important que chaque étape de montage soit exécutée dans le bon ordre, sinon vous risquez d'éprouver de la difficulté à assembler votre meuble.

Contactez-nous!

Besoin d'aide pour assembler, identifier des pièces, vous informer sur le produit, ou pour commander des pièces? Contactez-nous :

- Clavardez avec nous : www.dhpfurniture.com
- cs@dhpfurniture.com
- 1-800-267-1739
- Lundi - Vendredi / 9 am - 9 pm (Heure de l'Est)
Samedi / 10 am - 6:30 pm (Heure de l'Est)
Dimanche / 11 am - 7 pm (Heure de l'Est)
- DHP Service à la Clientèle
12345 Albert Hudon, Suite 100, Montréal, Québec, Canada, H1G3L1

Pièces

Pour des pièces de rechange, visitez www.dhpfurniture.com/fre/replacement-parts

IMPORTANT: La liste des références ci-dessous est propre à votre produit.
Veuillez l'avoir sous la main lorsque vous appelez pour des pièces de rechange.

 Tout dans 1 grande(s) boîte(s)!

 Avant de jeter les boîtes en carton, assurez-vous qu'elles soient vides.
Vérifiez que vous avez reçu tous les composants nécessaires à l'assemblage en les comparant avec le tableau des pièces (illustrations disponibles dans la section en anglais).

Quincaillerie

DA7104W-TAM (Blanc)
DA7104B-TAM (Noir)

HP# : TDA7104W-TAM-00

 **Remarque:** Sauf indication contraire dans les instructions, ne pas resserrer complètement les vis et les boulons, jusqu'à ce que l'assemblage soit terminé.

 Les vis et boulons utilisés durant chaque étape sont illustrés en taille réelle au coin inférieur droit de la page.

| NUMÉRO DES PIÈCES | | | |
|----------------------|-----------------------|---------------------|--------------------|
| ETIQUETTE DES PIÈCES | DESCRIPTION | DA7104W-TAM (Blanc) | DA7104B-TAM (Noir) |
| A | Dessus de la table | T711840 | T711920 |
| B | Panneau base de table | T711850 | T711930 |
| C | Pied central | T711860 | T711940 |
| D | Pied | T711870 | T711950 |
| E | Structure arrière | T711880 | T711960 |
| F | Pied avant | T711890 | T711970 |
| G | Structure d'assise | T711900 | T711980 |
| H | Panneau d'assise | T711910 | T711990 |

Instructions

 Limite de poids: 50 lb / 23 kg (Table)
Limite de poids: 250 lb / 113 kg (Chaise)

 Le tournevis cruciforme n'est pas inclus.

Étape 1

Fixez **D** x 4 à **C** avec **1** et **2**. Utilisez **4** pour serrer les **1**.
Insérez **3** à **D**.

Étape 2

Attachez **B** à **C** avec **5** et **6**. Utilisez **8** pour serrer.

Étape 3

Fixez **B** à **A** avec **11**, utilisez un tournevis cruciforme pour serrer.

REMARQUE: Assurez-vous que **A** soit placé sur une surface propre et plane.

Serrez complètement tous les boulons avant de mettre la table à la verticale.

Étape 4

Attachez **G** à **E** avec **5**, **6** et **7**, utilisez **8** pour serrer.
Assurez-vous que les quatre trous soient bien alignés.

REMARQUE: Ne serrez pas complètement les boulons. Le fait de laisser les boulons desserrés facilitera l'assemblage au cours des étapes suivantes.

Étape 5

Attachez **10**, **6** et **7**. Utilisez **8** pour serrer.

REMARQUE: ne serrez pas complètement les boulons. Des boulons desserrés faciliteront l'assemblage au cours des étapes suivantes.

Étape 6

Attachez **F** x 2 avec **9**, **6**, **7** à **G**. Utilisez **8** pour serrer.

REMARQUE: Assurez-vous que les **F** avant soient ALIGNÉS avec la partie supérieure de **G**, puis serrez tous les boulons.

Étape 7

Fixez **H** à **G** avec **11**, utilisez un tournevis cruciforme pour serrer.

REMARQUE: Assurez-vous que **H** soit fixé dans la bonne direction.

Répétez les **étapes 4 à 7** avec les autres chaises.

Conseils utiles

- Déplacez votre nouveau meuble avec soin, avec deux personnes qui soulèvent et transportent l'unité vers son nouvel emplacement.
- Vos meubles peuvent être démontés et remontés pour se déplacer.
- Nettoyez le produit avec un chiffon doux et humide. N'UTILISEZ PAS de produits chimiques ou de nettoyeurs abrasifs.
- Vérifiez régulièrement les boulons et les écrous et serrez-les si nécessaire.

ATTENTION

- Cette unité est destinée à être utilisée uniquement avec les produits et/ou les poids maximum indiqués. L'utilisation avec d'autres produits et/ou des produits plus lourds que les poids maximum indiqués peut entraîner une instabilité ou provoquer des blessures.